

## SERIE SMARTMELT

### La nueva generación de fusores de adhesivo para 15, 30, 65 y 120L

La serie SmartMelt permite añadir en cualquier momento y de manera sencilla, sin asistencia técnica, medidores de caudal, estaciones de bombeo, o zonas de calentamiento adicionales. Estos fusores altamente configurables ofrecen un control preciso del adhesivo dosificado durante los arranques y paradas de máquina.

#### Ventajas:

- Conectividad en remoto mediante wifi y soporte técnico online. Opcional.
- Señales analógicas y digitales a través de interfaz con conector Harting 100% compatible
- Aumenta las opciones de control del equipo en cualquier momento añadiendo SmartBoxes. Cada caja se controla desde el propio equipo, sin necesidad de rediseño.
- Los protocolos de comunicación con la máquina principal (Profinet y Ethernet) son 100% compatibles



La bomba se puede programar en gramos por producto o gramos por metro cuadrado, dependiendo de las necesidades de cada aplicación

Todos los componentes electrónicos están disponibles comercialmente: Pantalla táctil con PLC de 5.7", tarjetas de salidas, variadores, relés de estado sólido, etc.

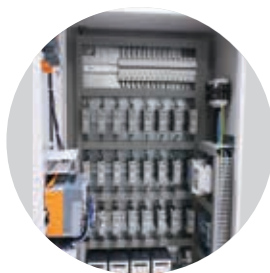

Diseño compacto. Las bombas están distribuidas de manera vertical para minimizar el espacio requerido



Dos rejillas calefactadas en el depósito previenen la degradación del adhesivo



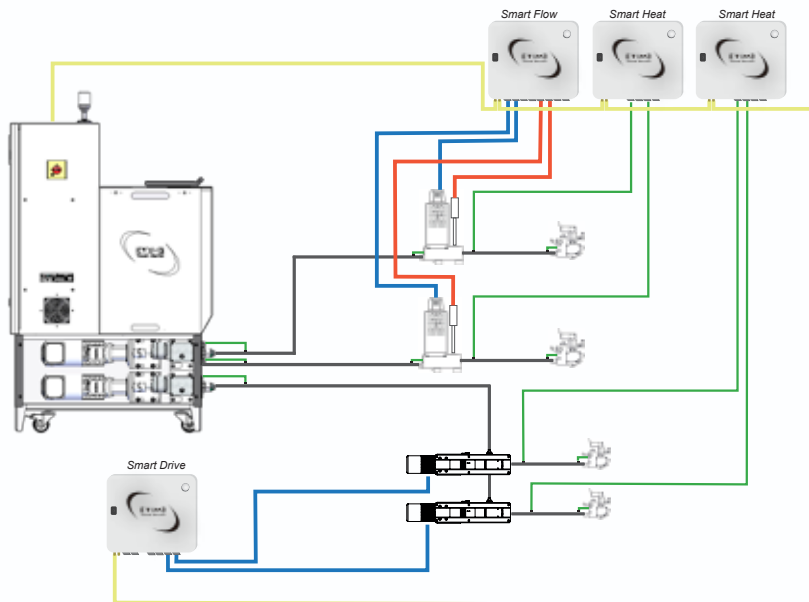

## Diseño Smart - Flexibilidad para expansiones futuras

La Serie Smart permite añadir mejoras en cualquier momento, simplemente mediante la conexión de un cable de comunicación. Cada equipo puede aumentar sus controles añadiendo las siguientes **Smart Boxes**:

- Hasta 2 Smart Drive con 2 variadores de frecuencia y 4 entradas de señal de presión, para un mayor control de las bombas y diagnósticos del proceso
- Hasta 2 Smart Heat para aumentar los canales de temperatura para 4 mangueras o pistolas
- Hasta 2 Smart Flow, cada uno con hasta 4 medidores de caudal y 4 transductores de presión

## Especificaciones Técnicas

Serie SmartMelt				
Equipo	SmartMelt 15	SmartMelt 30	SmartMelt 65	SmartMelt 120
Capacidad del depósito	15L	30L	65L	120L
Capacidad de fusión (kg/h)	17	25	50	95
Max. capacidad de bombeo por bomba (kg/h)	48	48	48	90
Número de bombas	Hasta 4			
Temperatura de trabajo	30-240°C			
Conexiones eléctricas	230 III + T, 400 III + N + T			
Max. viscosidad de trabajo (cps)	90,000 cps			
Max. presión hidráulica (bar)	80 bar			
Max. consumo eléctrico (Depósito)	3400w	4600w	6000w	12300w
Consumo eléctrico (Bombas dobles o sencillas y distribuidor)	1280w			

Max. potencia por canal	NI120	PT 100
Manguera / pistola	2300W	2300W

Dimensiones (mm)	SmartMelt 15 / 30 / 65	SmartMelt 120
A	955	1538
B	525	602
C	1460	1521

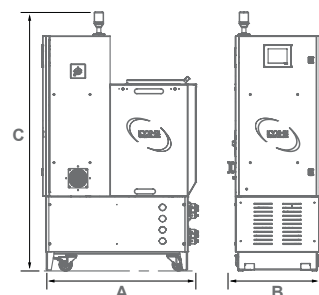

Para más información, visite [valcomelton.com](http://valcomelton.com) o póngase en contacto con su representante local de Valco Melton  
 Sede Mundial: EEUU, Cincinnati, Ohio (oficinas corporativas) • Tel: +1.513.874.6550 • Fax: +1.513.874.3612  
 Sede Central Europa: España, Navarra • Tel: +34.948.321.585 • Fax: +34.948.326.584  
 Sede Central Asia: China, Xiamen, Fujian • Tel: +86.592.591.7854 • Fax: +86.592.591.7834  
[inquiry@valcomelton.com](mailto:inquiry@valcomelton.com) • Ofreciendo soporte en 76 países en todo el mundo • [valcomelton.com](http://valcomelton.com)